

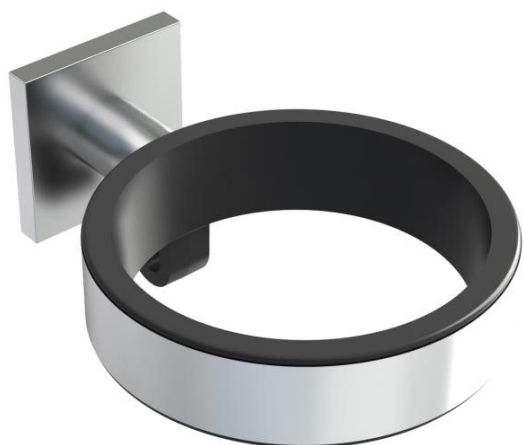

866951

Anti-Diebstahl-Halterung Clipper/Brittony

An der Wand montierte Clipper / Brittony-Diebstahlsicherung zur Verriegelung des elektrischen Kabels von Clipper / Brittony-Haartrocknern.



PRODUKTVORTEIL

- 2-in-1: Diebstahlschutz Halterung.
- Möglichkeit, das Stromkabel an der verchromten Wandhalterung zu fixieren

866951

Anti-Diebstahl-Halterung Clipper/Brittony

FEATURES

Material	Zink
Farbe	Chrom

ELEKTRISCH

MASSE

Höhe (mm)	53
Breite (mm)	95
Tiefe (mm)	125
Gewicht (kg)	.27
Durchmesser (mm)	68

BOX ABMESSUNGEN

Höhe (mm)	65
Breite (mm)	140
Tiefe (mm)	105
Gewicht (kg)	.31

TECHNISCHE ZEICHNUNG

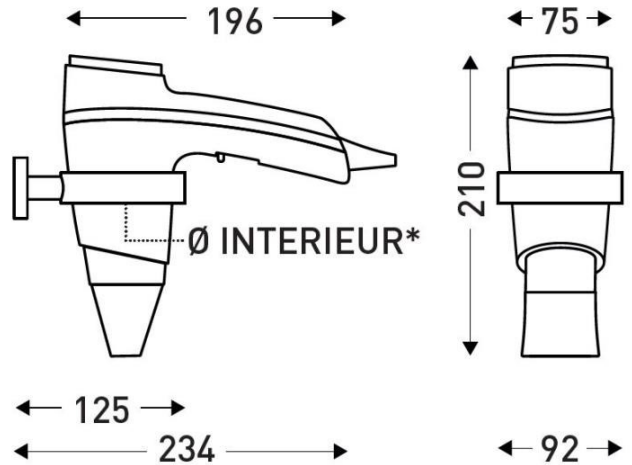

*Ø INTERIEUR DU SUPPORT MURAL : 75 MM

