



811413

MASTER automático blanco

Secador de manos Master automático blanco de aire caliente adaptado a un alto tráfico (motor de inducción), silencioso (70 dB) y antivandalismo (carcasa de aluminio). 3 años de garantía.



VENTAJAS DEL PRODUCTO

- Aire caliente
- Adecuado para una intensa afluencia
- Silencioso (70 dB)
- Antivandálico (carcasa de aluminio)
- Sustitución sencilla de un secamanos existente



REPARABLE 10 AÑOS

MADE IN FRANCE



811413

MASTER automático blanco

CARACTERÍSTICAS

Material	Aluminio
Color	Blanco
Resistencia calefactora	Sí
Tiempo de secado (s)	20-30s
Nivel de ruido (dB) (medido a 1 m por delante de la unidad)	70
Caudal de aire (m³/h)	300
Temperatura de salida del aire (° C)	60
Seguridad en caso de mal funcionamiento	Sí
Filtro	No
A prueba de vandalismo	Sí
Iluminación de la zona de secado	Sí

ELÉCTRICO

Potencia en funcionamiento (W)	2000
voltaje	220-240V
Frecuencia (Hz)	50
Potencia en espera (W)	.1
Tipo de detección	Infrarrojo
Tipo de motor	Induction

DIMENSIONES

Altura (mm)	290
Ancho (mm)	265
Profundidad del producto (mm)	132
Peso (kg)	4.47

DIMENSIONES DE CAJA

Altura (mm)	145
Ancho (mm)	310
Profundidad (mm)	280
Peso (kg)	4.64

DIBUJO TÉCNICO

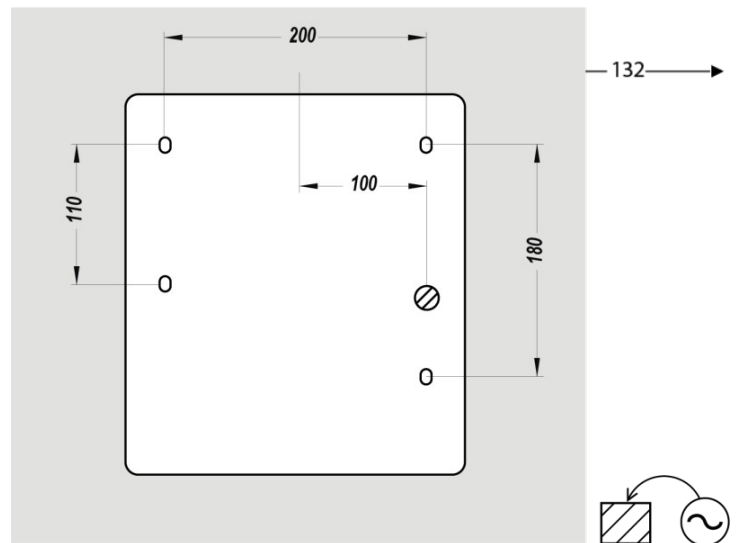
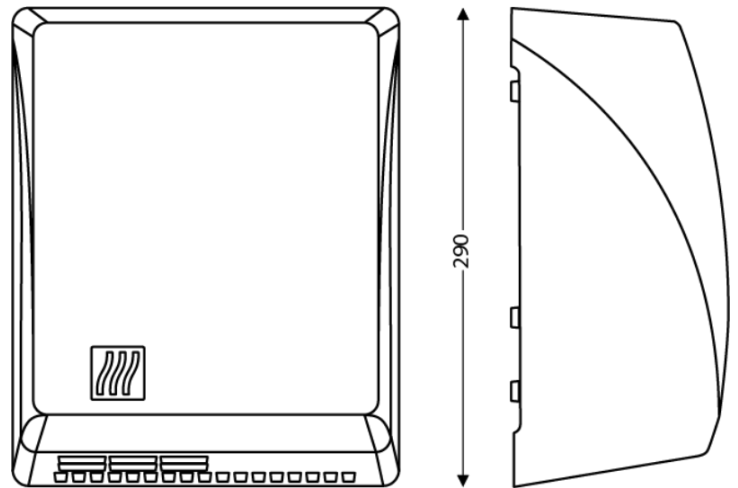

ALTURAS DE INSTALACIÓN RECOMENDADAS

- Altura de la instalación de los hombres (cm) : 130
- Altura de la instalación de mujer (cm) : 125
- Altura de instalación infantil (cm) : 120
- Altura de instalación para Discapacitado (cm) : 100

